



HAVART

Une flotte et un service complet



Grue LTM 90to



www.havart.be • 04 377 37 54

Rue de Heuseux, 42 - 4630 Micheroux • Fax. 04 377 55 57 • info@havart.be



HAVART

Une flotte et un service complet



Grue télescopique LTM 1090-4.2

Rentabilité et flexibilité.

En alliant une longue flèche télescopique et des forces de levage élevées, la grue télescopique sur porteur châssis cabine LTM 1090 de Liebherr, constitue une alternative rentable et flexible dans la classe des grues d'intervention rapide.

Elle se déplace sur les voies publiques, ce qui lui permet d'être immédiatement opérationnelle une fois sur chantier.

- Capacité de charge max : **90 t**
- Flèche télescopique de : **11.40 m** jusqu'à : **60.00 m**
- Moteur de la grue marque : **Liebherr**
- Nombre d'essieux : **4**
- Contrepoids total : **22,5 t**
- Forces de levage élevées avec contrepoids intégral et partiel.
- Commande flexible de la grue LICCON2 avec unité de commande et d'affichage mobile et multifonctionnelle BTT.
- Commande radio à distance, permettant l'exécution de tous les mouvements de la grue en-dehors de la cabine pour le grutier.
- Calage de la grue rapide, aisé et sécurisé.
- Système vario ballast.
- Nacelles à suspendre sur la grue.

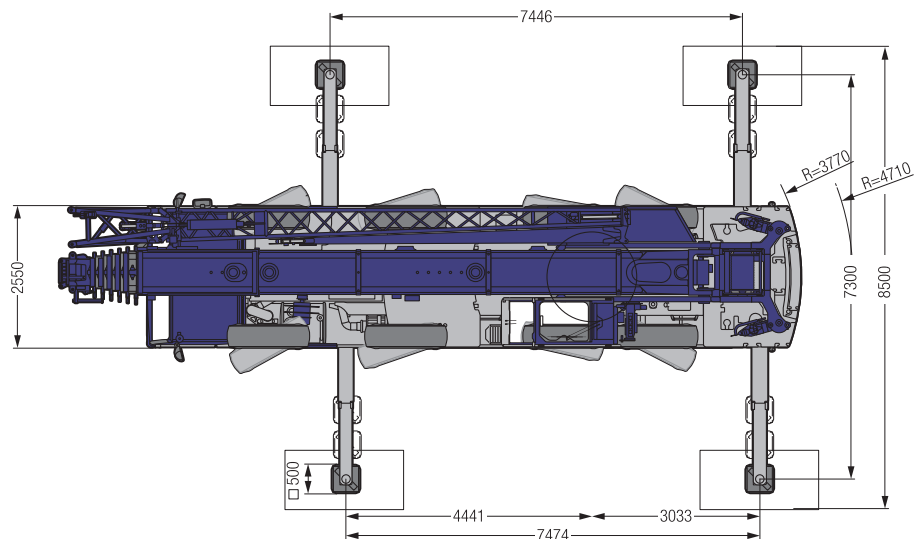
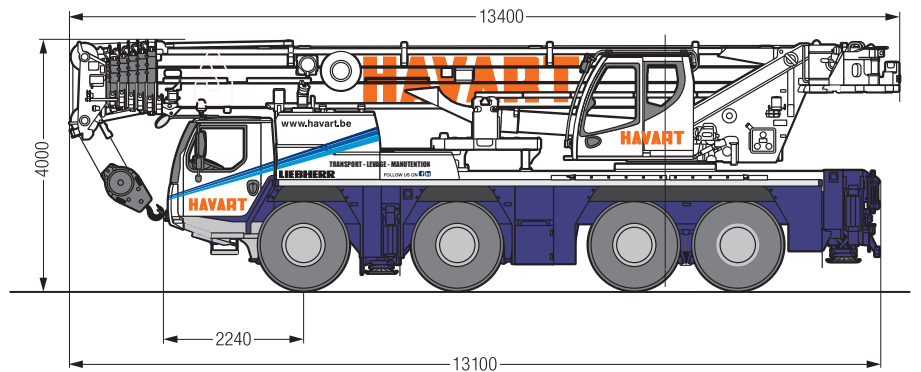
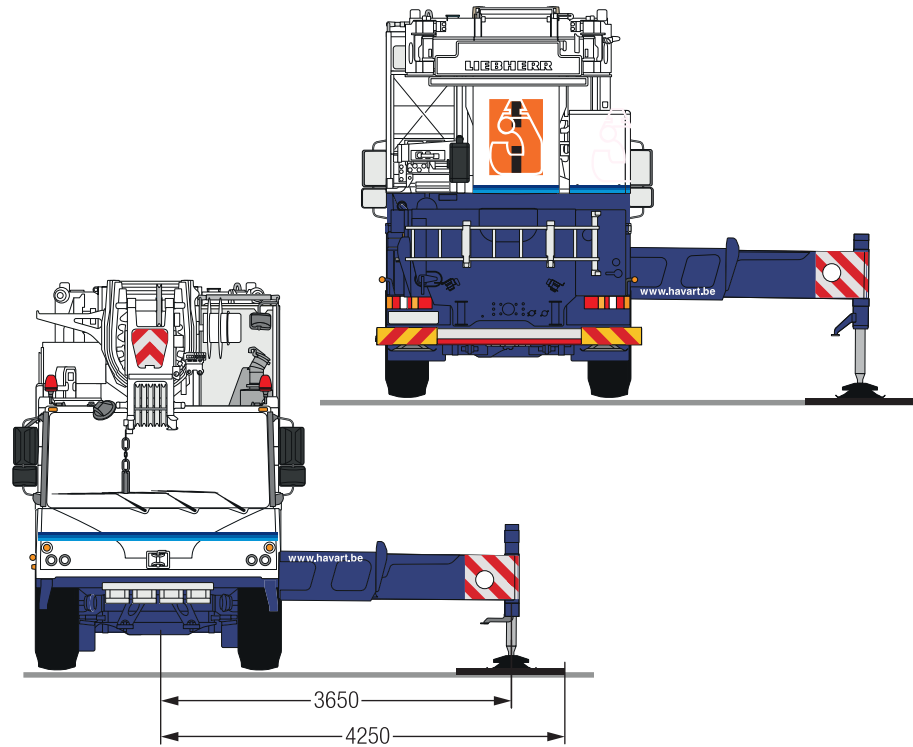



HAVART

Une flotte et un service complet

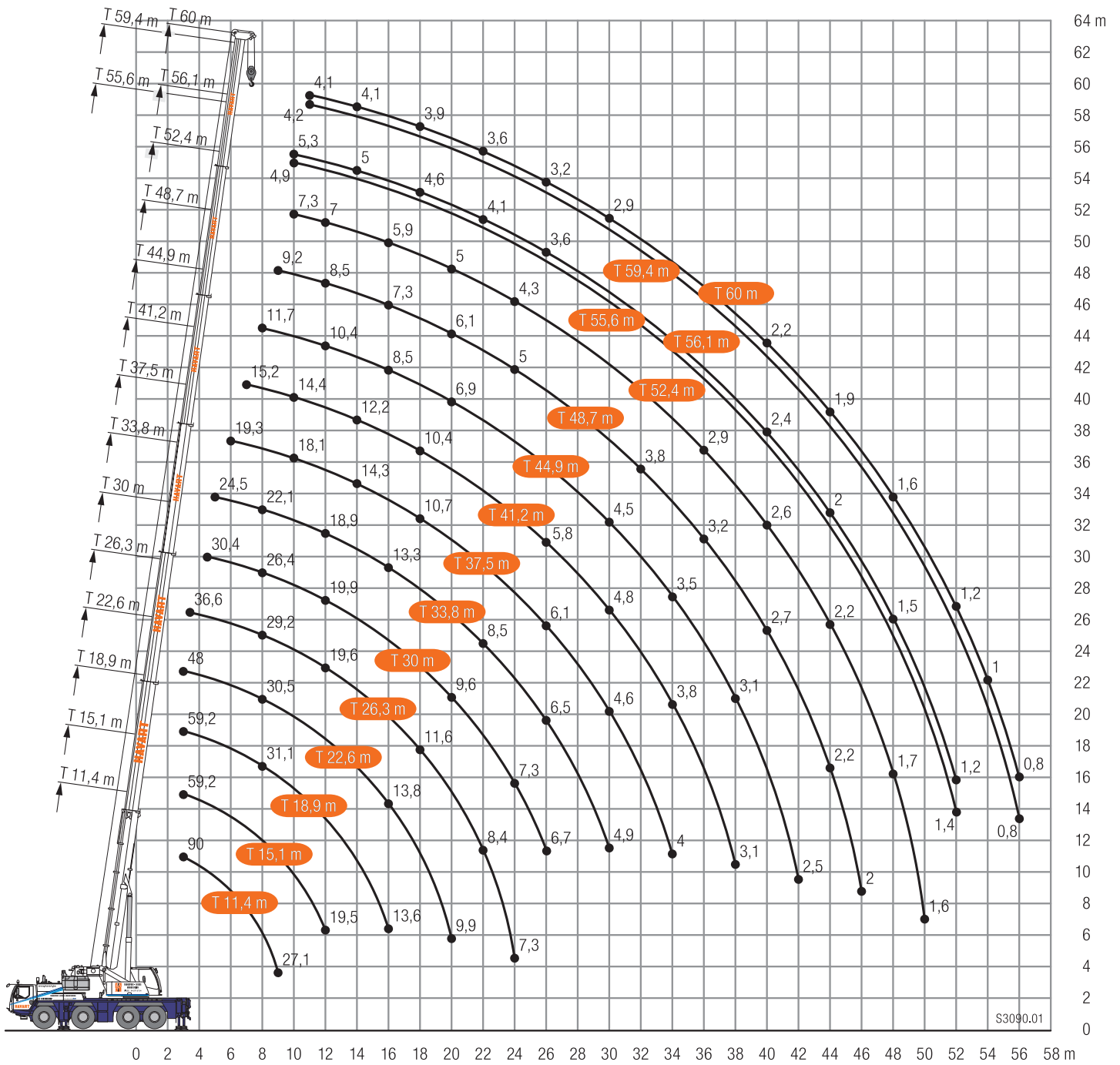

Configuration 22.5to ballast



HAVART

Une flotte et un service complet



Contrepoids

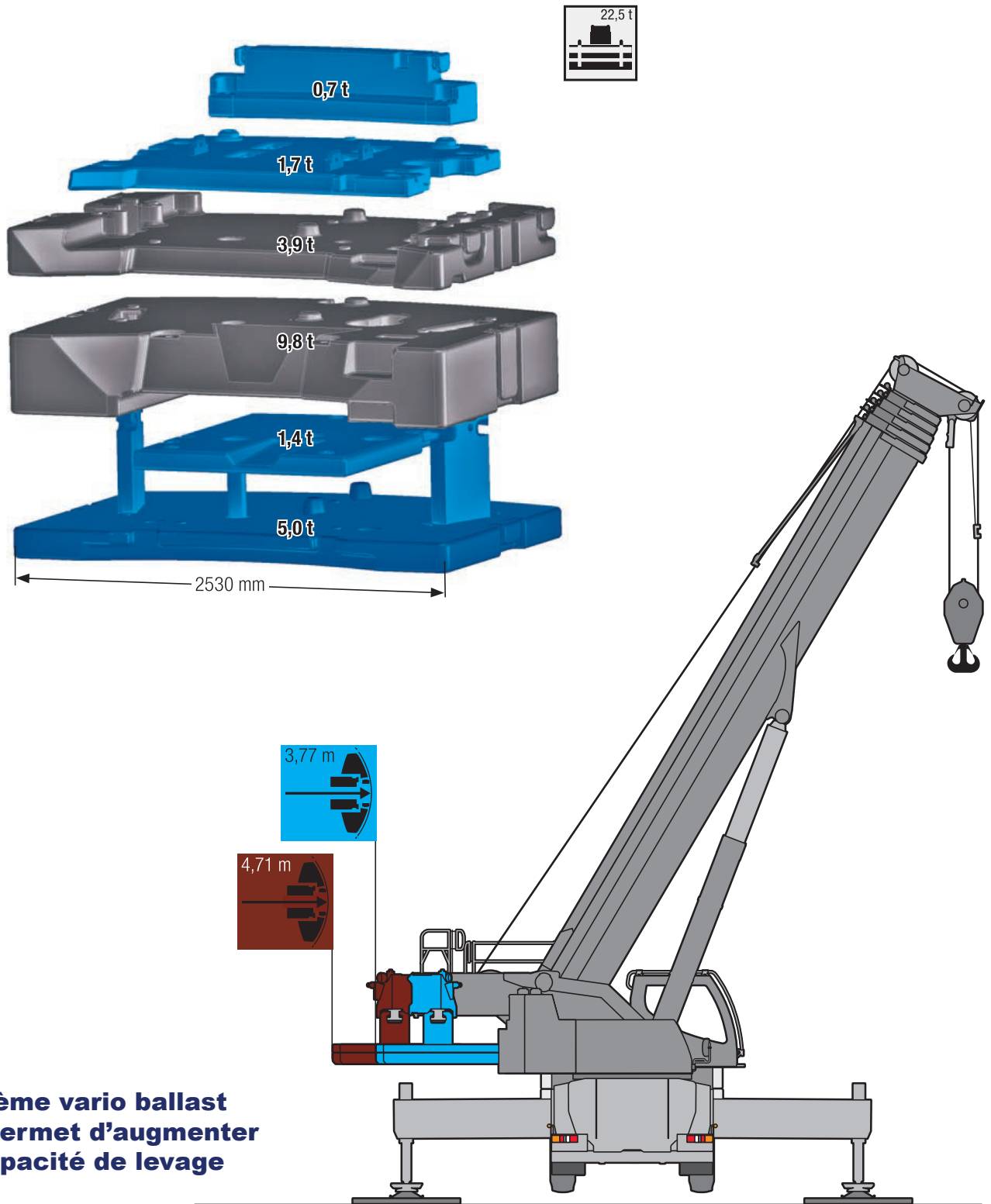

**Système vario ballast
qui permet d'augmenter
la capacité de levage**



HAVART

Une flotte et un service complet



Force de levage

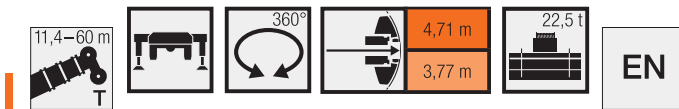

	11,4 m	15,1 m	18,9 m	22,6 m	26,3 m	30 m	33,8 m	37,5 m	41,2 m	44,9 m	48,7 m	52,4 m	55,6 m	56,1 m	59,4 m	60 m		
3	90	59,2	59,2	59,2	48												3	
3,5	59,2	59,2	58,2	56,3	48	36,6											3,5	
4	55,6	54,9	53,2	51	47,5	36,6											4	
4,5	50,9	50,5	49	46,8	45,3	36,6	30,4										4,5	
5	47,6	46,7	45,4	43,1	41,7	36,3	30	24,5									5	
6	42	40,3	40,2	38,3	36,7	35,1	28,8	23,8	19,3								6	
7	36,6	35,3	35,8	34,4	33,6	32,3	27,6	22,9	19,1	15,2							7	
8	31,6	30,9	31,4	31,1	30,5	29,2	26,4	22,1	18,9	15,1	11,7						8	
9	27,1	27	27,6	27,9	27,7	26,7	25	21,3	18,6	15	11,5	9,2					9	
10			24,4	24,7	24,7	24,4	23,5	20,5	18,1	14,4	11,2	9	7,3	4,9	5,3		10	
11			21,6	22	22	21,9	22,1	19,7	17,1	13,8	10,8	8,8	7,1	4,9	5,3	4,2	4,1	11
12			19,5	19,6	19,7	19,6	19,9	18,9	16,1	13,3	10,4	8,5	7	4,8	5,2	4,2	4,1	12
14				16,1	16,3	16,4	16,2	16	14,3	12,2	9,4	8	6,7	4,7	5	4,2	4,1	14
16				13,6	13,8	13,7	13,5	13,3	12,7	11,3	8,5	7,3	5,9	4,5	4,8	4,1	4	16
18					11,6	11,6	11,4	11,1	10,7	10,4	7,6	6,7	5,4	4,2	4,6	4	3,9	18
20					9,9	9,8	9,6	9,3	9,6	9,3	6,9	6,1	5	4	4,3	3,8	3,7	20
22						8,4	8,2	8,5	8,3	7,9	6,3	5,5	4,6	3,7	4,1	3,6	3,6	22
24						7,3	7,3	7,4	7,1	6,8	5,9	5	4,3	3,5	3,8	3,4	3,4	24
26							6,7	6,5	6,1	5,8	5,5	4,6	4	3,3	3,6	3,2	3,2	26
28								5,6	5,3	5,1	5,1	4,2	3,8	3,1	3,4	3	3	28
30								4,9	4,6	4,8	4,5	3,9	3,5	2,9	3,2	2,9	2,9	30
32									4,3	4,2	4	3,8	3,3	2,7	3,1	2,7	2,7	32
34									4	3,8	3,5	3,5	3,1	2,6	2,9	2,6	2,6	34
36										3,4	3,3	3,2	2,9	2,4	2,7	2,5	2,4	36
38										3,1	3,1	2,9	2,8	2,3	2,6	2,3	2,3	38
40											2,8	2,7	2,6	2,1	2,4	2,2	2,2	40
42											2,5	2,5	2,3	2	2,2	2,1	2	42
44												2,2	2,2	1,9	2	2	1,9	44
46													2	1,9	1,8	1,8	1,8	46
48														1,7	1,7	1,5	1,6	48
50															1,6	1,4	1,4	50
52																1,4	1,2	52
54																	1	54
56																	0,8	56

* ± 0° nach hinten - over rear - en arrière - sul posteriore - hacia atrás - стрела повернута назад

maxt_271_001_00001_00/ 00301_00 / 00341_00